

グリラー（電気式）

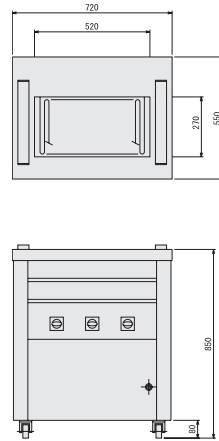

G-10



型式	外形寸法(mm)			電源	消費電力(kW)	給水(A)	排水(A)	本体重量(kg)
	間口	奥行	高さ					
G-10HW	720	550	1050	3φ200V	10.2	-	-	185
G-12HW	810	550	1050	3φ200V	12	-	-	210
G-15HW	890	580	1050	3φ200V	15	-	-	250
G-18HW	1020	580	1050	3φ200V	18	-	-	290
G-21HW	1020	630	1050	3φ200V	21	-	-	320
G-10W	720	550	850	3φ200V	10.2	-	-	180
G-12W	810	550	850	3φ200V	12	-	-	205
G-15W	890	580	850	3φ200V	15	-	-	240
G-18W	1020	580	850	3φ200V	18	15	25	280
G-21W	1020	630	850	3φ200V	21	15	25	310
G-10	720	550	850	3φ200V	10.2	-	-	180
G-12	810	550	850	3φ200V	12	-	-	205
G-15	890	580	850	3φ200V	15	-	-	240
G-18	1020	580	850	3φ200V	18	15	25	280
G-21	1020	630	850	3φ200V	21	15	25	310

串焼器

コンパクトデザインのカス式串焼器

串焼き用のスペースを考慮して奥行をコンパクトに設計した、ガス式串焼器です。高性能なシュバンクバーナーが、炭火焼きにも負けないおいしさを実現します。



RGK-61D

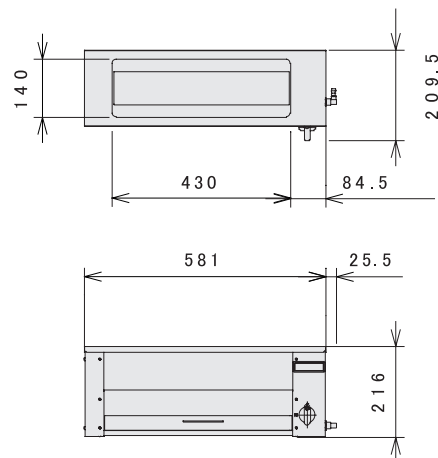

型式	外形寸法(mm)			ガス接続口径(mm)		ガス消費量(kW)		本体重量(kg)
	間口	奥行	高さ	都市G	LPG	都市G	LPG	
RGK-61D	606.5	209.5	216	φ9.5	φ9.5	2.44	2.52	7.5
RGK-62D	581	324.5	240	φ9.5	φ9.5	4.88	5.04	12
RGK-64	1020	337.5	236.5	φ9.5	φ9.5	10	10	29