

成型機

使い勝手に優れる、卓上・小型成型機

コロッケやハンバーグ、ミートボールなどの成型に最適。使い勝手、省スペース性に優れる小型と卓上型をラインナップ。小型はシリンダー方式で、卓上型はドラム方式を採用しています。



CF-15V+コンベアー(オプション)

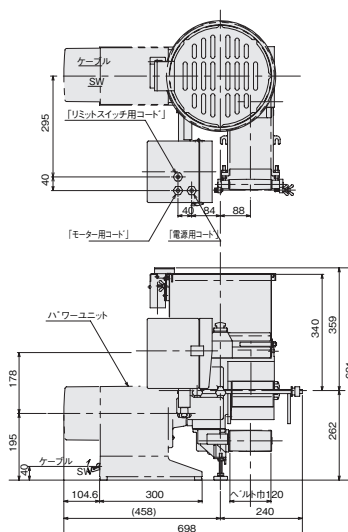

型式	外形寸法(mm)			最大成型容量(g)	ホッパー容量(L)	電源	消費電力(kW)	本体重量(kg)
	間口	奥行	高さ					
CF-15V	532	760	755	140cc	16	1φ100V 3φ200V	0.4 0.75	76
CF-17V	578	771	782	230cc	22	3φ200V	0.75	82

※コンベアーはオプションです。

成型機 (投入式)

質・量ともに、寸分の狂いもなく成型

ホッパー内の材料を手のひらのような抑え板が型孔へ詰め込む新方式を採用し、どんな素材でも、まったく誤差のない均一な成型を可能にします。成型品の重み・厚みも自由に調整可能。



NS-60J

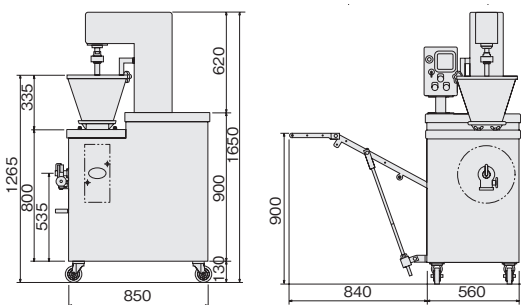

型式	外形寸法(mm)			最大成型容量(g)	ホッパー容量(L)	電源	消費電力(kW)	本体重量(kg)
	間口	奥行	高さ					
NS-60J	850	560	1650	120	15	3φ200V	0.75	350
NS-120ASX	1350	780	2150	350	35	3φ200V	1.35	800
NS-300ASX	1350	780	2150	500	60	3φ200V	2.1	1000