

Preparation Line

ドラフト洗米機

節水に貢献するドラフト洗米機

常に新鮮なジェット水流を循環させ精米を行うので、米がぐだけることなく、綺麗に研ぎあがります。直径約 500 mm のコンパクトな設計なので、厨房スペースの有効活用にも貢献。



RWO-38



RWO-48B

型式	外形寸法 (mm)			洗米能力 (kg / 回)	作動水圧 (MPa)	電源	消費電力 (kW)	本体重量 (kg)
	間口	奥行	高さ					
RWO-38	φ 380	715	14	0.11 以上	—	—	14	
RWO-48A	φ 480	815	28	0.11 以上	—	—	19	
RWO-48B	φ 480	815	28	—	1 φ 100V	0.37	48	

洗米機

水圧を利用した、コンパクト&シンプルな洗米機

水道にホースを接続するだけで簡単にセットできます。RW シリーズは、リモコン操作で洗米から排出まで簡単に作業ができます。MP シリーズは、流し台に入れて使える軽量タイプで、超音波洗米により、米粒を壊さない丁寧な研ぎ洗いを実現します。

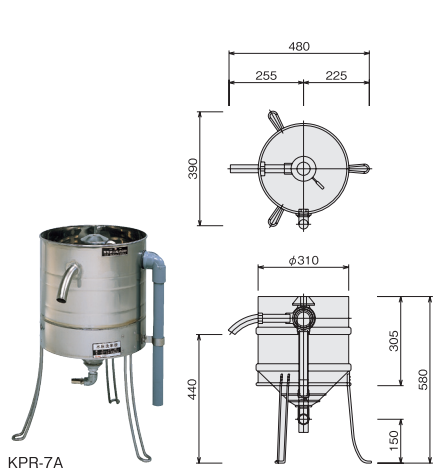

KPR-7A

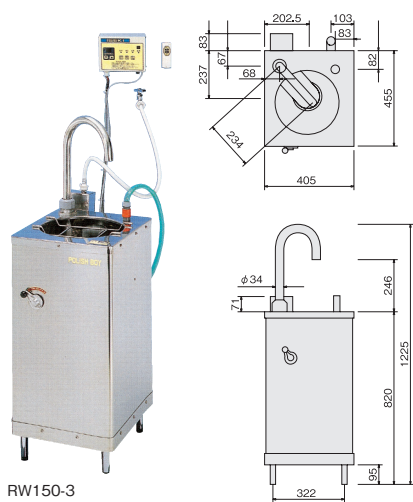

RW150-3

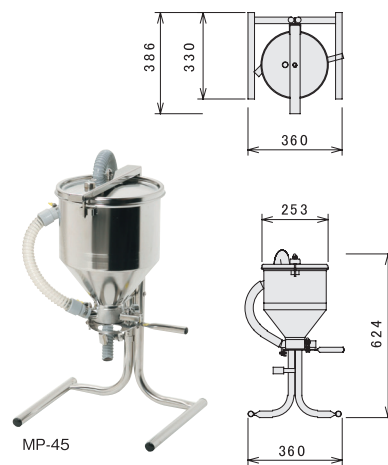

MP-45

型式	外形寸法 (mm)			洗米能力 (kg / 回)	作動水圧 (MPa)	電源	消費電力 (kW)	本体重量 (kg)
	間口	奥行	高さ					
KPR-7A	390	480	580	7	0.05 ~ 0.1	—	—	5
PR-15A	510	675	680	15	0.08 ~ 0.15	—	—	12
PR-30A	650	755	720	30	0.08 ~ 0.15	—	—	14
RW75-3	355	488	1200	7.5	—	1 φ 100V	0.1	27
RW150-3	405	538	1225	15	—	1 φ 100V	0.25	34
RW300-3	505	638	1310	30	—	1 φ 100V	0.25	49
MP-45	360	330	660	4.5	—	—	—	6.5
MP-75	360	330	820	7.5	—	—	—	7.8