

## コンテナリターン洗浄機

### 高速・高能率で、大量のコンテナをしっかりと洗浄・乾燥

さまざまなコンテナが洗浄可能。放熱ロスの少ない断熱設計と連続洗浄が可能なコンベア式の採用で、1時間あたり300個のコンテナをしっかりと洗浄・乾燥することができます（600×400mm/ハイスピード時）。



FUX-C

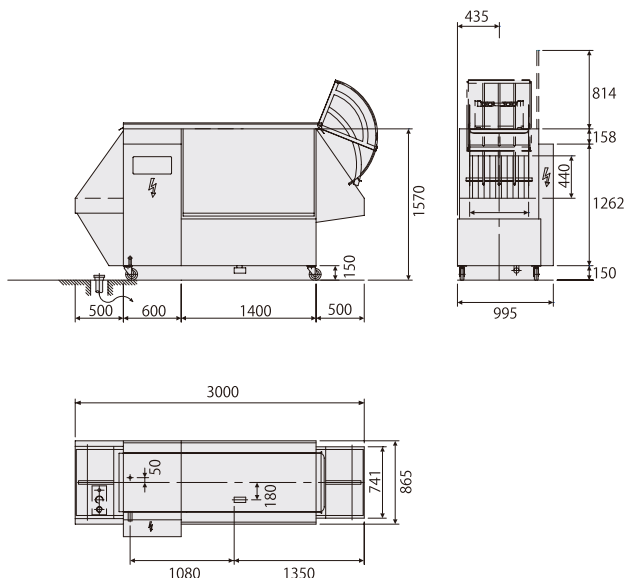

※ コンテナ反転機はオプションです。

### 多彩な特徴で、「省エネ+コンパクト」を実現

特徴1：300個/時間のコンテナを洗浄  
（600×400mm ハイスピード）

特徴2：放熱ロスの少ない断熱設計

特徴3：連続洗浄が可能なコンベア式

特徴4：すすぎ量削減の省エネタイプ

特徴5：ドイツDIN規格の洗浄クオリティ

特徴6：様々な種類のコンテナが洗浄可能

特徴7：電気、スチームブースタは内蔵可能

### 1人で洗浄作業が可能なコンテナ反転機

洗浄機の天井にコンテナを並べて、反転機に落とすことによって、洗浄室にコンテナをガイドします。出口側に立てば1人でのオペレーションが可能です。（オプション）

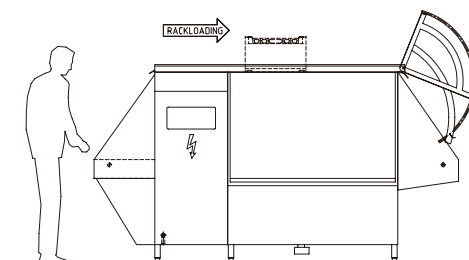

型式	外形寸法(mm)			洗浄能力 (低速/高速)	洗浄 タンク 容量(L)	電源	消費電力(kW)				ブロー ファン (kW)	仕上げ すすぎ水量 (L/h)	給湯 (A)	排水 (A)	本体 重量 (kg)
	間口	奥行	高さ				洗浄 ポンプ	タンク ヒーター	ブースタ	合計					
FUX-C (ブローなし)	3000	995	1570	150/300	125	3Φ200V	2.2	12.0	15.0	29.2	-	250	20	40	400
FUX-C (ブロー付)	3600	995	1570	150/300	125	3Φ200V	2.2	12.0	15.0	34.6	2.7×2	250	20	40	520

※箱型コンテナ（W600×D400×H400mm）の1時間当たりの洗浄能力です。

※被洗浄物は、最大W612×D440×H900mmです。

※コンテナ反転機はオプションです。